

Qualità Garantita

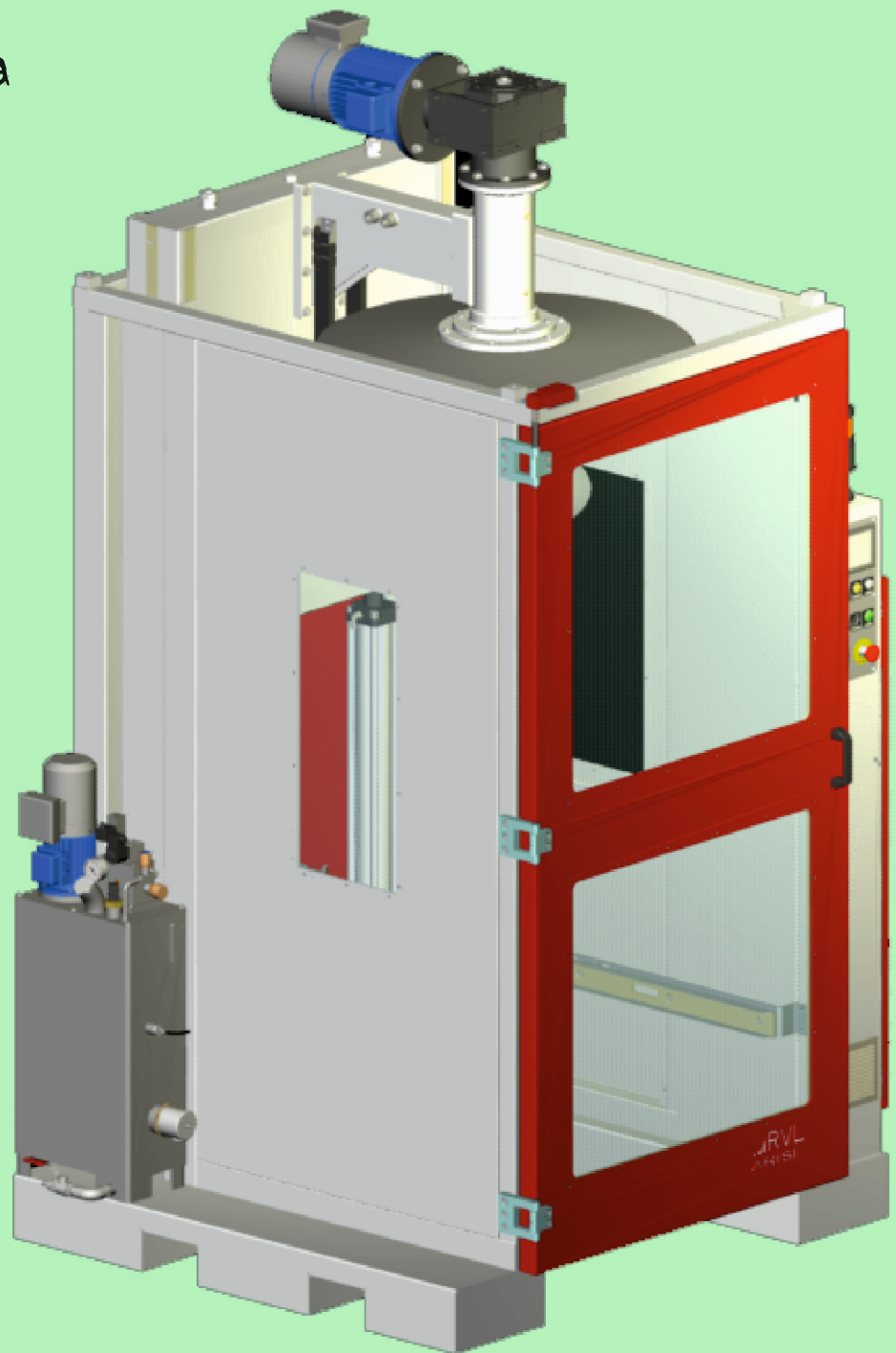

**MISCELATORE VERTICALE
CON INIEZIONI DI OLI ED
ADDITIVI LIQUIDI**

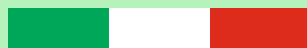

MADE IN ITALY

Il miscelatore verticale progettato e costruito da RVL ARISI è in grado di miscelare e contemporaneamente iniettare oli plastificanti e/o essenze liquide.

Tramite un sistema elettronico gestito da PLC ed integrato con il mescolatore verticale, è possibile impostare, per ogni mescola tutti i parametri di processo (tempi, giri, portata, temperatura, ecc.) necessari ad omogeneizzare gli additivi liquidi nella mescola predisposta. Inoltre è possibile predisporre sul mescolatore verticale diversi gruppi di iniezione per iniettare più additivi liquidi.

Questo sistema di miscelazione delle mescole costituite da polveri e/o granuli, integrato con un gruppo di iniezione di additivi liquidi è idoneo per i settori chimico, farmaceutico, alimentare e plastico.

i

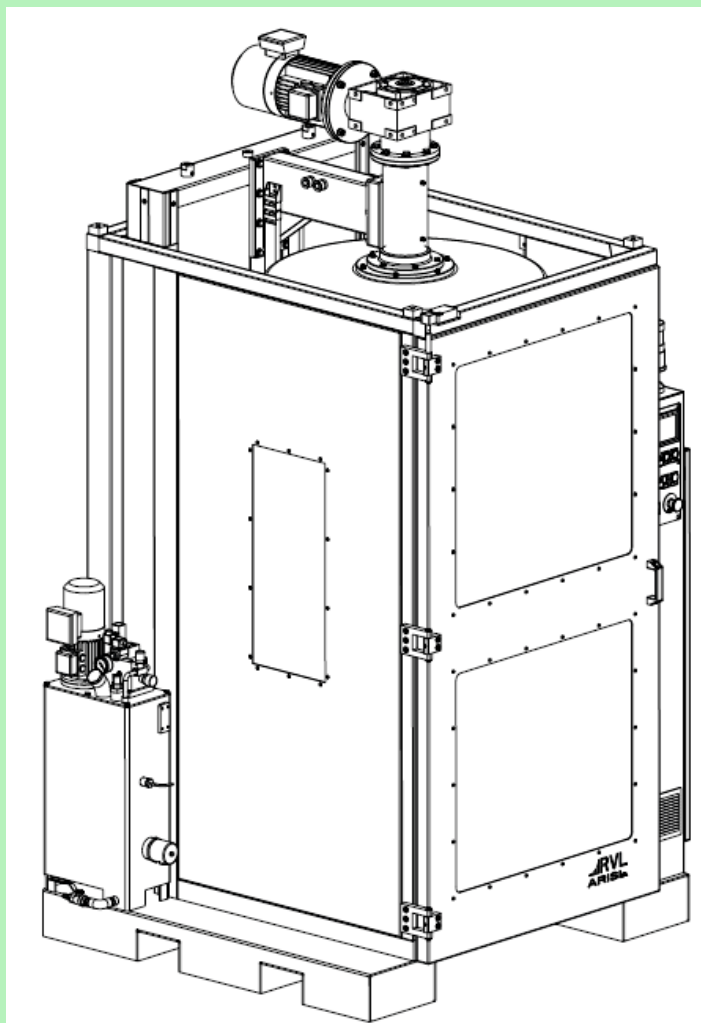

DATI TECNICI

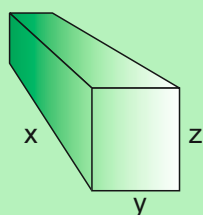

DESCRIZIONE	MODELLO 150ME-I
BASE (X-Y-Z)	1450x1450x2230 mm
ALTEZZA IN CARICO	2850 mm
POTENZA INSTALLATA	7 kW
CAPACITA' SERBATOIO ADDITIVI	35 lt

Dati indicativi

SEDE Legale: RVL ARISI srl
Via AMENDOLA, 1
26034 PIADENA (CR)

P.IVA 01639810199 - SDI M5UXCR1

SEDE Operativa: RVL ARISI srl
Via Camillo Golgi,43
25064 GUSSAGO(BS)
Tel.:030-2411215 - cell.:331-6565749 - 333-3484271

Web: <http://www.rvlarisi.com> - Email: info@rvlarisi.com